

2020-2021 EĞİTİM- ÖĞRETİM YILI

SAMSUN İLİ/ VEZİRKÖPRÜ İLÇESİ MİLLÎ EĞİTİM MÜDÜRLÜĞÜ

MİLLÎ EĞİTİM BAKANLIĞI TAŞIMA YOLUYLA EĞİTİME ERİŞİM YÖNETMELİĞİNE GÖRE TAŞIMA KAPSAMINA ALINAN ÖZEL EĞİTİME İHTİYACI OLAN ÖĞRENCİ/KURSIYER/VELİNİN OKUL/KURUM/SINIFLARA 13 ARAÇ VE 13 REHBER PERSONELLE 186 İŞ GÜNÜ TAŞINMASI İŞİ HİZMETİ ALIMINA AİT TEKNİK ŞARTNAME

MADDE 1 - GENEL HUSUSLAR

TAŞIMA GÜZERGAHLARI

TAŞIMA MERKEZİ OKUL ADI	KISIM NO	TAŞINAN KURUM-OKUL-BÖLGE ADI	MERKEZE UZAKLIĞI (Km)	TOPLAM ÖĞRENCİ SAYILARI			TAŞIT ARACIN	
				K	E	T	SAYI	KAPASİTE
FAZIL MUSTAFA PAŞA İLKOKULU	1	TEPEÖREN MAHALLESİ	28,1	1	0	1	1	10/16
ATATÜRK ORTAOKULU		YENİÇELİK MAHALLESİ		1	0	1		
ÖZEL EĞİTİM UYGULAMA OKULU(2. KADEME)		ÇALMAN MAHALLESİ		1	0	1		
ÖZEL EĞİTİM UYGULAMA OKULU(1. KADEME)		YAĞCI MAHALLESİ		0	1	1		
ÖZEL EĞİTİM UYGULAMA OKULU(2. KADEME)		YAĞCI MAHALLESİ		0	1	1		
ATATÜRK ORTAOKULU		ESENTEPE MAH		0	1	1		
FAZIL MUSTAFA PAŞA İLKOKULU		ESENTEPE MAH		0	1	1		
ÖZEL EĞİTİM UYGULAMA OKULU(1. KADEME)		ESENTEPE MAH		0	1	1		
FAZIL AHMET PAŞA ORTAOKULU	2	GÜDER HAHALLESİ	21,8	1	0	1	1	10/16
ÖZEL EĞİTİM UYGULAMA OKULU(2. KADEME)		BAHÇEKONAK MAHALLESİ		0	1	1		
MEHMET AKİF ERSOY ÖZEL EĞİTİM UYGULAMA OKULU		BAHÇEKONAK MAHALLESİ		0	1	1		
MEHMET AKİF ERSOY ÖZEL EĞİTİM UYGULAMA OKULU		YENİ MAHALLE		1	0	1		
MEHMET AKİF ERSOY ÖZEL EĞİTİM UYGULAMA OKULU		CUMHURİYET MAHALLESİ		1	0	1		
MEHMET AKİF ERSOY ÖZEL EĞİTİM UYGULAMA OKULU		BAHÇELİEVLER MAH		0	1	1		
ÖZEL EĞİTİM UYGULAMA OKULU(2. KADEME)		AYDOĞDU MAHALLESİ		0	1	1		
MEHMET AKİF ERSOY ÖZEL EĞİTİM UYGULAMA OKULU	3	HACILI MAHALLESİ	11,6	0	1	1	1	10/16
ÖZEL EĞİTİM UYGULAMA OKULU(1. KADEME)		HACILI MAHALLESİ		0	1	1		
FAZIL AHMET PAŞA ORTAOKULU		ÇAKIRTAŞ MAHALLESİ		0	1	1		

MEHMET AKIF ERSOY ÖZEL EĞİTİM UYGULAMA OKULU		ATATÜRK MAH.		0	1	1		
ÖZEL EĞİTİM UYGULAMA OKULU(1. KADEME)		TİKENLİ MAHALLESİ		1	0	1		
FAZIL AHMET PAŞA ORTAOKULU		TAHTAKÖPRÜ MAHALLESİ		0	1	1		
ÖZEL EĞİTİM UYGULAMA OKULU(2. KADEME)		TAHTAKÖPRÜ MAHALLESİ		1	0	1		
ÖZEL EĞİTİM UYGULAMA OKULU(2. KADEME)		TAHTAKÖPRÜ MAHALLESİ		1	0	1		
ÖZEL EĞİTİM UYGULAMA OKULU(2. KADEME)		SARIDİBEK MAHALLESİ		0	1	1		
ÖZEL EĞİTİM UYGULAMA OKULU(1. KADEME)	4	SARIDİBEK MAHALLESİ	50	1	0	1	1	10/16
ÖZEL EĞİTİM UYGULAMA OKULU(1. KADEME)		SARIDİBEK MAHALLESİ		1	0	1		
ÖZEL EĞİTİM UYGULAMA OKULU(2. KADEME)		YUKARI NARLI MAHALLESİ		1	0	1		
ÖZEL EĞİTİM UYGULAMA OKULU(2. KADEME)		YUKARI NARLI MAHALLESİ		0	1	1		
FAZIL MUSTAFA PAŞA İLKOKULU		ÖĞÜRLÜ MAHALLESİ		0	1	1		
MEHMET AKIF ERSOY ÖZEL EĞİTİM UYGULAMA OKULU		ÖĞÜRLÜ MAHALLESİ		0	1	1		
ÖZEL EĞİTİM UYGULAMA OKULU(1. KADEME)		ÖĞÜRLÜ MAHALLESİ		0	1	1		
ÖZEL EĞİTİM UYGULAMA OKULU(2. KADEME)	5	ÖĞÜRLÜ MAHALLESİ	44,4	0	1	1	1	10/16
ÖZEL EĞİTİM UYGULAMA OKULU(2. KADEME)		ÖĞÜRLÜ MAHALLESİ		0	1	1		
ÖZEL EĞİTİM UYGULAMA OKULU(2. KADEME)		GÖL TÜRKMEN MAH		1	0	1		
ATATÜRK ORTAOKULU		DEVALAN MAHALLESİ		0	1	1		
ÖZEL EĞİTİM UYGULAMA OKULU(2. KADEME)		DEVALAN MAHALLESİ		1	0	1		
FAZIL AHMET PAŞA ORTAOKULU		DEVALAN MAHALLESİ		0	1	1		
ÖZEL EĞİTİM UYGULAMA OKULU(1. KADEME)		YÜRÜKÇAL MAHALESİ		1	0	1		
MEHMET AKIF ERSOY ÖZEL EĞİTİM UYGULAMA OKULU		CUMHURİYET MAH		0	1	1		
ÖZEL EĞİTİM UYGULAMA OKULU(1. KADEME)	6	CUMHURİYET MAH	30	0	1	1	1	10/16
ÖZEL EĞİTİM UYGULAMA OKULU(1. KADEME)		CUMHURİYET MAH		0	1	1		
ÖZEL EĞİTİM UYGULAMA OKULU(1. KADEME)		CUMHURİYET MAH		1	0	1		
ÖZEL EĞİTİM UYGULAMA OKULU(1. KADEME)		CUMHURİYET MAH		0	1	1		
ÖZEL EĞİTİM UYGULAMA OKULU(2. KADEME)		CUMHURİYET MAH		0	1	1		
ATATÜRK ORTAOKULU		BÜYÜKKALE MAHALLESİ		1	0	1		
FAZIL MUSTAFA PAŞA İLKOKULU		TEBERÜK MAH		0	1	1		
ÖZEL EĞİTİM UYGULAMA OKULU(1. KADEME)		YENİ MAHALLE		0	1	1		
ÖZEL EĞİTİM UYGULAMA OKULU(1. KADEME)		ENİ MAHALLE		0	1	1		
FAZIL AHMET PAŞA ORTAOKULU		YENİ MAHALLE		0	1	1		
MEHMET AKIF ERSOY ÖZEL EĞİTİM UYGULAMA OKULU		TİKENLİ MAHALLESİ		0	1	1		
MEHMET AKIF ERSOY ÖZEL EĞİTİM UYGULAMA OKULU		TİKENLİ MAHALLESİ		1	0	1		
ÖZEL EĞİTİM UYGULAMA OKULU(2. KADEME)	7	TİKENLİ MAHALLESİ	18,2	0	1	1	1	10/16
ÖZEL EĞİTİM UYGULAMA OKULU(2. KADEME)		TİKENLİ MAHALLESİ		0	1	1		
ÖZEL EĞİTİM UYGULAMA OKULU(2. KADEME)		TİKENLİ MAHALLESİ		0	1	1		
FAZIL AHMET PAŞA ORTAOKULU		TİKENLİ MAHALLESİ		1	0	1		
MEHMET AKIF ERSOY ÖZEL EĞİTİM UYGULAMA OKULU	8	AYVALI MAHALLESİ	14,2	0	1	1	1	10/16

ÖZEL EĞİTİM UYGULAMA OKULU(2. KADEME)		AYVALI MAHALLESİ		0	1	1		
ÖZEL EĞİTİM UYGULAMA OKULU(1. KADEME)		MAHMATLI MAHALLESİ		1	0	1		
MEHMET AKİF ERSOY ÖZEL EĞİTİM UYGULAMA OKULU		PAŞA MAHALLESİ		1	0	1		
ÖZEL EĞİTİM UYGULAMA OKULU(1. KADEME)		PAŞA MAHALLESİ		0	1	1		
FAZIL MUSTAFA PAŞA İLKOKULU		ÇAYIRBAŞI MAHALLESİ		0	1	1		
ÖZEL EĞİTİM UYGULAMA OKULU(2. KADEME)		ÇAYIRBAŞI MAHALLESİ		1	0	1		
ÖZEL EĞİTİM UYGULAMA OKULU(2. KADEME)		ÇAYIRBAŞI MAHALLESİ		1	0	1		
FAZIL AHMET PAŞA ORTAOKULU		BORUK MAHALLESİ		0	1	1		
ÖZEL EĞİTİM UYGULAMA OKULU(2. KADEME)		BORUK MAHALLESİ		0	1	1		
ÖZEL EĞİTİM UYGULAMA OKULU(2. KADEME)		ESEN MAHALLESİ		0	1	1		
ÖZEL EĞİTİM UYGULAMA OKULU(2. KADEME)		HIDIRLIK MAHALLESİ		1	0	1		
MEHMET AKİF ERSOY ÖZEL EĞİTİM UYGULAMA OKULU	9	NALBANTLI MAHALLESİ	21	1	0	1	1	10/16
ÖZEL EĞİTİM UYGULAMA OKULU(2. KADEME)		NALBANTLI MAHALLESİ		1	0	1		
ÖZEL EĞİTİM UYGULAMA OKULU(2. KADEME)		NALBANTLI MAHALLESİ		1	0	1		
MEHMET AKİF ERSOY ÖZEL EĞİTİM UYGULAMA OKULU		TABAKHANE MAH		1	0	1		
MEHMET AKİF ERSOY ÖZEL EĞİTİM UYGULAMA OKULU		TABAKHANE MAH		1	0	1		
ÖZEL EĞİTİM UYGULAMA OKULU(1. KADEME)		SUSUZ SALUR MAH		1	0	1		
FAZIL AHMET PAŞA ORTAOKULU		NARLISARAY MAH		1	0	1		
ÖZEL EĞİTİM UYGULAMA OKULU(2. KADEME)		NKAYA MAHALLESİ		1	0	1		
ÖZEL EĞİTİM UYGULAMA OKULU(1. KADEME)	10	NKAYA MAHALLESİ	63,1	0	1	1	1	10/16
ATATÜRK ORTAOKULU		İNCESU MAHALLESİ		1	0	1		
ÖZEL EĞİTİM UYGULAMA OKULU(2. KADEME)		İNCESU MAHALLESİ		0	1	1		
ATATÜRK ORTAOKULU		KIRATBÜKÜ MAH		0	1	1		
ATATÜRK ORTAOKULU		KIRATBÜKÜ MAH		0	1	1		
ATATÜRK ORTAOKULU		KIRATBÜKÜ MAH		1	0	1		
MEHMET AKİF ERSOY ÖZEL EĞİTİM UYGULAMA OKULU		KIRATBÜKÜ MAH		0	1	1		
MEHMET AKİF ERSOY ÖZEL EĞİTİM UYGULAMA OKULU	11	AVDAN MAHALLESİ	22	1	0	1	1	10/16
MEHMET AKİF ERSOY ÖZEL EĞİTİM UYGULAMA OKULU		AVDAN MAHALLESİ		1	0	1		
MEHMET AKİF ERSOY ÖZEL EĞİTİM UYGULAMA OKULU		AVDAN MAHALLESİ		1	0	1		
MEHMET AKİF ERSOY ÖZEL EĞİTİM UYGULAMA OKULU		AVDAN MAHALLESİ		0	1	1		
ÖZEL EĞİTİM UYGULAMA OKULU(2. KADEME)		AVDAN MAHALLESİ		1	0	1		
ÖZEL EĞİTİM UYGULAMA OKULU(2. KADEME)		TÜRKMEN MAHALLESİ		0	1	1		
ÖZEL EĞİTİM UYGULAMA OKULU(1. KADEME)		OYMAAĞAÇ MAHALLESİ		0	1	1		
ÖZEL EĞİTİM UYGULAMA OKULU(2. KADEME)	12	OYMAAĞAÇ MAHALLESİ	19	0	1	1	1	10/16
ÖZEL EĞİTİM UYGULAMA OKULU(2. KADEME)		YMAAĞAÇ MAHALLESİ		1	0	1		
ATATÜRK ORTAOKULU		ADATEPE MAHALLESİ		1	0	1		

FAZIL AHMET PAŞA ORTAOKULU	ADATEPE MAHALLESİ		0	1	1		
MEHMET AKİF ERSOY ÖZEL EĞİTİM UYGULAMA OKULU	ADATEPE MAHALLESİ		0	1	1		
ÖZEL EĞİTİM UYGULAMA OKULU(2. KADEME)	ADATEPE MAHALLESİ		0	1	1		
ÖZEL EĞİTİM UYGULAMA OKULU(2. KADEME)	ADATEPE MAHALLESİ		0	1	1		
ÖZEL EĞİTİM UYGULAMA OKULU(2. KADEME)	ADATEPE MAHALLESİ		1	0	1		
ÖZEL EĞİTİM UYGULAMA OKULU(1. KADEME)	ELBEYİ MAHALLESİ		1	0	1		
ÖZEL EĞİTİM UYGULAMA OKULU(2. KADEME)	ÇAMLICA MAHALLESİ		0	1	1		
ÖZEL EĞİTİM UYGULAMA OKULU(2. KADEME)	ÇAMLICA MAHALLESİ		0	1	1		
ÖZEL EĞİTİM UYGULAMA OKULU(2. KADEME)	13 ÇAMLICA MAHALLESİ	12	0	1	1	1	10/16
ÖZEL EĞİTİM UYGULAMA OKULU(2. KADEME)	TAŞKALE MAHALLESİ		0	1	1		
ÖZEL EĞİTİM UYGULAMA OKULU(1. KADEME)	TAŞKALE MAHALLESİ		0	1	1		
ÖZEL EĞİTİM UYGULAMA OKULU(1. KADEME)	TAŞKALE MAHALLESİ		0	1	1		
TOPLAM			355	42	60	102	13

1.1) Servis araçlarının mücbir sebepler dışında ders başlama ve bitiş saatlerinden 15 dakika önce taşıma merkezi okulda olmaları esastır. **Yüklenici ilgili okul/kurum idaresi ve il/ilçe millî eğitim müdürlüğü tarafından bildirilen saatlerde araç ve şoförlerin hazır olması için gerekli tedbirleri almakla yükümlüdür.**

1.2) Ulusal bayram günleri ile resmî kutlama ve anma törenleri ile sosyal ve kültürel faaliyetler gibi nedenlere bağlı olarak araçların geliş ve gidiş saatlerinde idare tarafından değişiklik yapılabilir. Bu şekilde bir değişiklik yapılacağında yüklenici yazılı olarak bilgilendirilecektir. İdari ve resmi tatillerde, karne tatillerinde, ara tatillerde ve okulların mücbir sebeplerle tatil edildiği günlerde yükleniciye ödeme yapılmayacaktır. Ancak ulusal bayram günleri ile resmî kutlama ve anma törenleri için idare tarafından yapılacak planlamaya bağlı olarak taşıma yapıldığında yükleniciye o güne ait hak ediş ödenecektir.

1.3) Yüklenici özel eğitim öğrencilerini idare tarafından bildirilen ikamet adreslerinden belirlenen saatlerde almak ve ders bitiminde yine ikamet adreslerine bırakmakla yükümlüdür. Taşıma kapsamında bulunan öğrencilerin isim listeleri, ikamet adresleri ile yol güzergahına ilişkin bilgiler idare ve ilgili okul idaresi tarafından yükleniciye yazılı olarak verilecektir. Bu bilgiler yüklenici tarafından araçta görülebilecek bir yere asılacaktır.

1.4) Taşıma hizmeti, taşıma merkezi okulların/kurumların/sınıfların eğitim-öğretime açık olduğu günlerde ve öğrencilerin/kursiyerlerin katılmak zorunda oldukları resmî tören, sosyal ve kültürel faaliyetler ile anma günlerinde yapılacaktır. Taşıma hizmetinin düzenli olarak yapılabilmesi için idare tarafından yapılacak haftalık çalışma planlamalarına uyulacaktır.

1.5) Yazılı olarak uyarılmasına rağmen taşıma hizmetini ihale dokümanında belirlenen esaslara uygun şekilde yerine getirmeyen sürücü ve rehber personelin değiştirilmesi idare tarafından yükleniciye yazılı olarak bildirilecektir. İstenilen sürücü ve rehber personel değişikliği tebliğ tarihinden itibaren 5 (beş) iş günü içerisinde gerçekleştirilecektir.

1.6) Taşıma merkezi okulda herhangi bir nedenle eğitime ara verilmesi nedeniyle buraya taşınan öğrencilerin başka bir taşıma merkezine veya eğitim-öğretim yılı içerisinde yeni bir taşıma merkezi okulun açılması halinde bu taşıma merkezi okula taşınmasına Valilik onayı ile karar verildiği takdirde, yüklenici yeni taşıma merkezine öğrencileri taşımakla yükümlüdür. Bu durumda güzergâh değişikliği nedeniyle sözleşme bedelinin %20'si oranında iş artışına gidilebilir; meydana gelen iş artışının sözleşme bedelinin %20'sini aşması durumunda güzergâh yeniden ihale edilir.

1.7) Normal eğitim yapan taşıma merkezi okullara, aynı araçla birden fazla sefer yapılarak öğrenci taşınmaması esastır. Ancak, araç bulmada zorluk çekilen bölgelerdeki normal eğitim yapan taşıma merkezi okula, eğitim-öğretimi aksatmamak üzere planlama komisyonunda 22.06.2020 tarihinde alınan karar gereği;

Eğitim-Öğretimi aksatmamak üzere;

- a) Taşıma aracı birinci servisini ilkökul veya ortaokullara yaptıktan sonra, hiçbir suretle 2. (ikinci) taşıma hattının taşıma merkezi okula uzaklığı 7 km'yi aşmamak şartıyla bir araç ve şoför ile en fazla iki sefer yaparak öğrenci taşıyabilmesine,
- b) Taşıma aracı birinci servisini ortaöğretim ve imam hatip ortaokullarına yaptıktan sonra, 2. (ikinci) servisini ilçe merkezine uzaklığı en fazla 20 km olan Taşıma Merkezi okullarımıza ve taşıma hattının taşıma merkezi okula uzaklığı 10 km'yi aşmamak şartıyla bir araç ve şoför ile en fazla iki sefer yaparak öğrenci taşıyabilmesine,
- c) Ortaöğretim, İlkokul, Ortaokul veya İmam Hatip Ortaokuluna 1. (birinci) servisini yapan taşıma aracı 2. (ikinci) Servis olarak özel eğitim uygulama okullarımıza öğrenci servisi yapabilmesine, karar verilmiştir.

İkili öğretim yapan taşıma merkezi okulun sabahçı öğrencilerin için bir, öğlenci öğrenciler için bir sefer olmak üzere bir araçla en fazla iki sefer yapılarak öğrenci taşınabilir. Bu durumda ikili eğitim öğretim yapan taşıma merkezi okulda hangi araçların sabahçı, hangi araçların öğlenci çalıştırılacağını gösteren listeler yüklenici tarafından idareye teslim edilecektir.

1.8) Öğrenci/kursiyer/velinin Öğrencilerin araçta bulunduğu esnada yanıcı, patlayıcı, parlayıcı ve benzeri maddeler bulundurulmayacak, taşıma esnasında akaryakıt alımı yapılmayacaktır.

MADDE 2 – ÖZEL EĞİTİM ÖĞRENCİ/KURSIYER TAŞIMA EĞİTİM ARAÇLARINDA ARANACAK ŞARTLAR

2.1) Taşımalı eğitim araçlarının arkasında "OKUL TAŞITI" yazısı numunesine uygun renk, ebat ve şekilde yansıtıcı bir kuşak bulunacaktır. (EK-1/1, EK-1/2)

2.2) Taşımalı eğitim araçlarının arkasında, iniş ve binişleri sırasında yakılmak üzere en az 30 cm çapında kırmızı ışık veren bir lamba bulunacak ve bu lambanın yakılması halinde üzerinde siyah renkte büyük harflerle "DUR" yazısı okunacak, lambanın yakılıp söndürülmesi tertibatı fren lambalarından ayrı olacaktır. (EK-2)

2.3) Taşımalı eğitim araçlarının arkasındaki “OKUL TAŞITI” tabelasının üst kısmına, okunabilecek şekilde “Sürücü hatalarını Vezirköprü İlçe Millî Eğitim Müdürlüğü’nün 362 647 20 09 telefon numarasına bildiriniz.” ibaresi yazılacaktır.

2.4) Taşımalı eğitim araçları olarak kullanılacak taşıtlarda, öğrencilerin/kursiyerlerin kolayca yetişebileceği camlar ve pencereler sabit olacak, iç düzenlemesinde demir aksam açıkta olmayacak, varsa yaralanmaya sebebiyet vermeyecek yumuşak bir madde ile kaplanacaktır ve özel eğitime ihtiyacı olan öğrenci/kursiyer taşıyacak olan taşımalı eğitim araçları ayrıca 01/07/2005 tarihli ve 5378 sayılı Engelliler Hakkında Kanun ve bu Kanun’a dayalı olarak çıkarılan ikincil mevzuata uygun olacaktır.

Ortopedik engelli öğrenci/kursiyer taşınmasında, öğrencilerin/kursiyerlerin fiziksel engelleri göz önünde bulundurularak rahat bir şekilde inip binmelerini sağlayacak uygun projeli katlanabilir liftli ve asansör monteli donanımlı araçlar kullanılacak olup, söz konusu donanımların araç ruhsatlarına işlenmiş olması gerekmektedir. (3 Numaralı Kısımda görevlendirilecek aracın bu özelliklere sahip olması gerekmektedir.)

2.5) Taşımalı eğitim araçları 26/10/2016 tarihli ve 29869 sayılı Resmî Gazete’de yayımlanan Araçların İmal, Tadil ve Montajı Hakkında Yönetmelik ile Karayolları Trafik Yönetmeliği’nde belirtilen standart, nitelik ve sayıda araç, gereç ve malzemeler her an kullanılabilir durumda bulundurulacaktır.

2.6) Taşımalı eğitim araçlarının kapıları sürücü tarafından açılıp kapatılabilecek şekilde otomatik (havalı, hidrolik vb.) olabileceği gibi, araç sürücüsü tarafından elle kumanda edilebilecek şekilde (mekanik) de olabilecektir. Otomatik olduğu takdirde, kapıların açık veya kapalı olduğu şoföre optik ve/veya akustik sinyallerle intikal edecek şekilde olacaktır.

2.7) Taşımalı eğitim araçları olarak kullanılacak taşıtlar temiz, bakımlı ve güvenli durumda bulundurulacak ve altı ayda bir bakım ve onarımları yaptırılmakla birlikte, taşıtların cinsine göre Karayolları Trafik Yönetmeliği’nin öngördüğü periyodik muayeneleri de yaptırılmış olacaktır (EK-3).

2.8) Taşımalı eğitim aracı olarak kullanılacak taşıtların yaşları on iki yaşından büyük olmayacaktır. Taşıtların yaşı fabrikasınca imal edildiği tarihten sonra gelen ilk takvim yılı esas alınarak hesaplanacaktır. 2019 ve 2020 yılları itibarıyla on iki yaşını bitirecek ve taşımalı eğitim aracı olarak kullanılacak taşıtlarda, muayeneden geçmiş olması kaydıyla yukarıda belirtilen şart 01/07/2021 tarihine kadar aranmayacaktır.

2.9) Taşımalı eğitim araçlarının İmal, Tadil ve Montajı Hakkında Yönetmelik hükümlerine göre tayin edilen ve o taşımalı eğitim aracına ait tescil belgelerinde gösterilen oturulacak yer adedi, aracın içerisine görülebilecek bir yere yazılarak sabit şekilde monte edilecektir.

2.10) Gerçek ve tüzel kişi ve kuruluşlara ait taşımalı eğitim araçları olarak teçhiz edilmiş araçlar, taahhüt ettikleri öğrenci/kursiyer/veli taşıma hizmetlerini aksatmamak kaydıyla, personel servis taşıma faaliyetlerinde de kullanılabilir. Ancak, bu taşıma esnasında taşımalı eğitim araçlarına ait ışıklı işaretlerin şoförler tarafından kullanılması yasaktır.

2.11) Taşımalı eğitim araçları İmal, Tadil ve Montajı Hakkında Yönetmelik hükümlerine uygun olacaktır.

2.12) Taşımalı eğitim araçlarında görüntü ve müzik sistemleri, taşıma hizmeti sırasında kullanılmayacaktır.

2.13) Taşımalı eğitim araçlarında yazın serin, kışın sıcak ortam sağlayacak sistemler bulundurulacaktır.

2.14) Taşımalı eğitim araçlarında araç takip sistemi bulundurulacaktır. Kayıtlar en az otuz gün muhafaza edilecektir. Araçlar için oluşturulan benzersiz bir anahtar numarası üzerinden belli tarih ve gün aralığında belirlenen konuma giriş çıkış durumlarını belirten web service desteği olmalıdır ve yüklenici idareye ana yönetici kullanıcı adı ve şifresini tahsis edecektir.

2.15) Taşımalı eğitim araçlarında her öğrenci için emniyet kemeri ve gerekli koruyucu tertibat bulundurulacaktır.

2.16) Taşımalı eğitim araçlarında, fabrika çıkışlı camlar dışında renkli cam kullanılması ve camlarının üzerine renkli film tabakaları yapıştırılması yasaktır.

2.17) Propaganda türünde pankart, afiş, reklam unsuru nesnel taşıyan araçlar taşımalı eğitim uygulamasındaki öğrenci taşıma işinde çalıştırılmaz.

2.18) Taşımalı eğitim araçlarında sağlık çantası (ilk yardım malzemeleri) ve trafik seti bulundurulması zorunludur.

2.19) Taşıyan öğrencilerin/kursiyerlerin içerisinde bedensel engeli bulunan öğrenci/kursiyer olması halinde söz konusu öğrencilerin inip binmesini kolaylaştıracak aparat (rampa) ve kapı açıldığında otomatik olarak açılan merdiven bulundurulacaktır.

2.20) Taşımalı eğitim araçlarında minibüslerde 1 adet 2 kg, yolcu kapasitesi 26 kişiye kadar olan otobüslerde 2 adet 2 kg, yolcu kapasitesi 26 kişinin üstünde olan otobüslerde 2 adet 6 kg.'lık yangın söndürme cihazı bulundurulacaktır. Yangın söndürme cihazlarının muayene/bakım ve yeniden dolum işlemleri, 19/04/2011 tarihli ve 27910 sayılı Resmî Gazete'de yayımlanan ÖSG-2011/09 numaralı Mecburi Standart Tebliği'nin 3. maddesinin 1. fıkrasında belirtildiği şekilde "TSE Hizmet Yeterlilik Belgesi" almış iş yerlerinde ve TS 11827 zorunlu standardında yer alan gereklilikler kapsamında gerçekleştirilecek ve belgelendirilecektir. Son periyodik muayene formu sözleşme imzalandıktan sonra 10 gün içerisinde verilecek olup ayrıca her altı ayda bir yenilenen periyodik muayene formu okul/kurum müdürlüklerine verilecektir.

2.21) Ulaştırma Denizcilik ve Haberleşme Bakanlığı, Karayolları Düzenleme Genel Müdürlüğü'nün (2013/KDGM- 03/Denetim) Kış lastikleri Genelgesi'nin "Denetimlerde Uygulanacak Usul Ve Esaslar" başlıklı 2'nci bölümünün (a) bendi gereğince, minibüs türü araçlarda (M+S) veya (M+S) işareti ile birlikte snowflake (❄) işareti bulunan kış lastikleri (4 Lastik) 1 Aralık – 1 Nisan tarihleri arasında kullanılmak zorundadır. (Bölgelere göre değişiklik gösterebilir.)

2.22) Taşıma yapacak tüm araçlarda, yüksek sesli (öğrencilerin/kursiyerlerin duyabileceği şekilde) müziksiz (bip-bip) model alarm geri vites uyarı sensörü bulunacaktır.

2.23) Yüklenici firma araçların önüne, hangi okulun/kurumun ve hattın taşınmasını yaptığına dair levha koyacaktır.

MADDE 3- YÜKLENİCİNİN ŞARTLARI VE YÜKÜMLÜLÜKLERİ

3.1) Öğrenci/kursiyerlerin yüklenici tarafından gerekli bilgileri idareye bildirilen sürücü, rehber personel ve araç ile okula taşınması esastır. Zorunlu hallerde araç, şoför ve rehber personel değişikliğine gidildiğinde (arıza, onarım, trafikten men, kaza vb.), yüklenici gerekli belgeleri 5 (beş) iş günü içinde idareye teslim etmekle yükümlüdür. Yeni sürücü, rehber personel ve aracın Teknik Şartname'de belirtilen niteliklere sahip olması zorunludur.

3.2) Yüklenici (tüzel kişi olması halinde, anonim şirket ve kooperatiflerde yönetim kurulu üyeleri, diğer tüzel kişilerde ise tüm ortakları ve bu tüzel kişilikleri temsil ve ilzama yetkili kişiler) 26/09/2004 tarihli ve 5237 sayılı Türk Ceza Kanunu'nun 53'üncü maddesinde belirtilen süreler geçmiş ve affa uğramış veya hükmün açıklanmasının geri bırakılmasına karar verilmiş olsa bile;

3.2.1) Devletin güvenliğine karşı suçlar, anayasal düzene ve bu düzenin işleyişine karşı suçlar, zimmet, irtikâp, rüşvet, hırsızlık, dolandırıcılık, sahtecilik, güveni kötüye kullanma, hileli iflas, ihaleye fesat karıştırma, edimin ifasına fesat karıştırma, suçtan kaynaklanan mal varlığı değerlerini aklama veya kaçakçılık suçlarından mahkûm olmamak,

3.2.2) Türk Ceza Kanunu'nun 81, 102, 103, 104, 105, 109, 179/3, 188, 190, 191, 226 ve 227'nci maddelerindeki suçlardan hüküm giymemiş olmak veya devam etmekte olan bir kovuşturması bulunmamak ya da kovuşturması uzlaşmayla neticelenmemiş olmak,

3.2.3) Terör örgütlerine veya Milli Güvenlik Kurulunca devletin milli güvenliğine karşı faaliyette bulunduğu karar verilen yapı, oluşum veya gruplara üyeliği, mensubiyeti, iltisakı veya irtibatı bulunmamak şartlarını haiz olması zorunludur.

3.3) Öğrenci/kursiyer/velinin oturarak, (Araçlarda hiçbir suretle ayakta öğrenci/kursiyer/veli taşınmayacaktır.) güvenli ve rahat bir yolculuk yapmalarını sağlayacak tedbirleri alarak, taahhüt ettiği yere kadar valiliklerce belirlenecek taşıma merkezi okul/kurum/sınıf açılış ve kapanış saatlerine göre idarece belirlenen azami sürelerle uymak suretiyle taşımakla yükümlüdür.

3.4) Yüklenici, hizmet akdine tabi olarak yanında çalışan sürücü ve rehber personelin sosyal güvenlik yönünden sigorta işlemlerini yaptırmakla yükümlüdür.

3.5) Eğitim-öğretim yılında çalıştıracakları şoför ve rehber personelin T.C. kimlik numarası, adı-soyadı, telefon ve iletişim bilgileri ile araçların plakalarını ve her türlü değişiklikleri 5 (beş) iş günü içinde belgeleri ile birlikte yazılı olarak okul/kurum yönetimine bildirmekle yükümlüdür.

3.6) Taşınmalı eğitim araçlarındaki araç takip sistemi verilerini, istenmesi halinde idare, taşıma merkezi okul/kurum müdürlüğü, kolluk birimleri ve velilerle paylaşmakla yükümlüdürler.

3.7) Yüklenici; iş kanunu, işçi sağlığı ve iş güvenliği tüzüğü hükümlerine göre sürücü ve rehber personelin sağlığını korumak ve her türlü sağlık tedbirlerini almak zorundadır. SGK mevzuatı kapsamındaki işçi alımı, çıkarılması, kaçak işçi çalıştırılmaması, bildirimlerin

zamanında yapılması, ücretlerin ödenmesi gibi tüm konularda sorumluluk yükleniciye ait olacaktır.

3.8) Yüklenici; yapacağı hizmetler ve çalıştıracağı personel ile ilgili olarak 20.06.2012 tarihli ve 28339 sayılı ile Resmî Gazete’de yayımlanan 6331 Sayılı İş Sağlığı Ve Güvenliği Kanunu ve diğer ilgili mevzuat hükümleri doğrultusunda işveren adına önlemlerin alınmasından sorumlu olacaktır.

3.9) Hizmetin ifası esnasında ihmal, dikkatsizlik, tedbirsizlik, ehliyetsiz sürücü çalıştırmaktan veya bir başka nedenden dolayı meydana gelecek kazalardan yüklenici sorumludur. Ayrıca, kaza dâhil herhangi bir nedenle üçüncü şahıslara karşı doğabilecek maddi veya manevi sorumluluk yükleniciye aittir.

3.10) Taşımali eğitim araçlarının sürücü ve rehber personeli, taşıma merkezi okul/kurum müdürlüğünce düzenlenen puantaj cetvellerini günlük düzenli olarak imzalamak mecburiyetindedir.

3.11) Yüklenici, sürücü ve rehber personel; taşıma merkezi okul/kurum/sınıf yönetimine (müdür, müdür yardımcısı, nöbetçi öğretmen, öğretmen, memur, yardımcı hizmetli) veya öğrenci/kursiyer/veliye karşı taşıma işinin yürütülmesi ile ilgili olarak olumsuz, saygın olmayan herhangi bir eylem, söylem, tutum ve davranışta bulunamaz.

3.12) Yüklenici sözleşmede belirtilen taşımali eğitim aracının yerine, ihalede belirtilen öğrenci/kursiyer/veli sayısına eşit koltuğu bulunan birden fazla araç ile taşıma yapabilir. (34 öğrencisi bulunan yerleşim birimini, 34 kişilik araç yerine 2 adet 17-23 kişilik araç ile taşıyabilir.) Bu durumda yükleniciye ihale bedelinin dışında herhangi bir ücret ödenmez. Yüklenici bu işten dolayı ek ücret talebinde bulunamaz.

3.13) Yüklenici sözleşmede belirtilen araç yolcu kapasitenin altındaki bir kapasitede araç çalıştıramaz. Ancak hat ve güzergâhlarda öğrenci sayısında azalma olması durumunda (nakil, ayrılma vb.) iş eksilişine gidilecek olup yüklenici isterse araç değişikliğine gidebilecektir. Örneğin; 24-29 kapasiteli araç ile taşıması yapılan öğrenci/kursiyerlerin sayısında azalma olup sayının 19’a düşmesi durumunda iş eksilişi yapılacak ve 17-23 koltuk kapasiteli araç katsayısı üzerinden ödeme yapılacaktır.

3.14) Hat ve güzergâhlarda öğrenci/kursiyer/veli sayısında araç kapasitesinin üzerinde artış olması durumunda yüklenici ile iş artışına gidilecek ve taşıma yapılan (değiştirilen) aracın katsayısı üzerinden ödeme yapılacaktır. Örneğin; 10-16 kapasiteli araç ile taşıması yapılan öğrenci/kursiyer/veli sayısında artış olup sayının 17 öğrenci/kursiyer/veliye çıkması durumunda iş artışı yapılacak ve 17-23 koltuk kapasiteli araç katsayısı üzerinden ödeme yapılacaktır.

3.15) Taşıma işinde çalışacak sürücü ve rehber personel il/ilçe milli eğitim müdürlüğü tarafından eğitim-öğretim yılı boyunca yapılması planlanan Hayat Boyu Öğrenme Genel Müdürlüğüne bağlı halk eğitim merkezlerince düzenlenen okul servis araç sürücüleri eğitimi okul taşıtları rehber personel eğitimi hizmet içi seminerlerine katılmak zorundadır. Katılmayan sürücü ve rehber personel devam eden eğitim-öğretim yılı boyunca taşımali eğitim uygulaması kapsamında çalıştırılmayacaktır.

3.17) Öğrencilerin/kursiyerlerin/velilerin araçlara binmesi ve inmesi sırasında taşımali eğitim araçları öğrenciler/kursiyerler/veliler için tehlike oluşturmayacak şekilde park

edilecektir. Araçlarda farklı okullardan öğrenci/kursiyer/velinin taşınması halinde rehber personel en çok öğrenci olan okulda/kurumda/sınıfta kalacak, öğrencilerin eşit olması halinde ise rehber personel en son öğrencinin taşındığı okul/kurum/sınıflarda kalacaktır.

MADDE 4 - TAŞIMA İŞLERİNDE ÇALIŞAN SÜRÜCÜNÜN ŞARTLARI, GÖREV VE SORUMLULUKLARI

Taşınmalı eğitim araçlarını kullanan sürücüler;

4.1) 26 yaşından gün almış ve 66 yaşından gün almamış olmak,

4.2) 26/9/2004 tarihli ve 5237 sayılı Türk Ceza Kanunu'nun 53'üncü maddesinde belirtilen süreler geçmiş ve affa uğramış veya hükmün açıklanmasının geri bırakılmasına karar verilmiş olsa bile;

4.2.1) Devletin güvenliğine karşı suçlar, anayasal düzene ve bu düzenin işleyişine karşı suçlar, zimmet, irtikâp, rüşvet, hırsızlık, dolandırıcılık, sahtecilik, güveni kötüye kullanma, hileli iflas, ihaleye fesat karıştırma, edimin ifasına fesat karıştırma, suçtan kaynaklanan mal varlığı değerlerini aklama veya kaçakçılık suçlarından mahkûm olmamış olmak veya bu suçlardan hakkında devam eden ya da uzlaşmayla neticelenmiş bir kovuşturma bulunmamak.

4.2.2) Türk Ceza Kanunu'nun 81, 102, 103, 104, 105, 109, 179/3, 188, 190, 191, 226 ve 227'nci maddelerindeki suçlardan mahkûm olmamış olmak veya bu suçlardan hakkında devam eden ya da uzlaşmayla neticelenmiş bir kovuşturma bulunmamak,

4.3) D sınıfı sürücü belgesi için en az beş yıllık, D1 sınıfı sürücü belgesi için en az yedi yıllık sürücü belgesine sahip olmak ve her yıl okul servis şoförlüğüne uygun olduğuna dair aile hekiminden rapor almış olmak zorundadır.

4.4) Sürücülük mesleği bakımından her beş yılda bir yetkili kuruluşlardan psikoteknik açıdan sağlıklı olduklarını gösteren rapor almak zorundadır.

4.5) Son beş yıl içerisinde bilinçli taksirli olarak ölümlü trafik kazalarına karışmamış olmak, alkollü araç kullanma ve hız kurallarını ihlal nedeniyle sürücü belgeleri birden fazla geri alınmamış olmak ve 30/03/2005 tarihli ve 5326 sayılı Kabahatler Kanunu'nun 35'inci maddesinde düzenlenen kabahati işlemeyi alışkanlık haline getirmemiş olmakla yükümlüdür.

4.6) Yurtiçi Yolcu Taşımacılığı Sürücü Mesleki Yeterlilik Belgesine sahip olmalıdır.

4.7) 21/9/2006 tarihli ve 5544 sayılı Meslekî Yeterlilik Kurumu Kanunu çerçevesinde alınan mesleki yeterlilik belgesine sahip olmalıdır.

4.8) Taşıma faaliyeti öncesinde ve sonrasında aracın içini kontrol edecektir.

4.9) Öğrenci/kursiyer/velilerin oturarak, güvenli ve rahat bir yolculuk yapmalarını sağlayacak tedbirleri almak, taahhüt ettiği yere kadar valiliklerce belirlenecek taşıma merkezi okul/kurum/sınıfların açılış ve kapanış saatlerine göre Bakanlıkça belirlenen azami sürelerle uymak zorundadır.

4.10) Sürücü, sorumlu ve yetkili olduğu hizmetin niteliklerine haiz olup temiz ve mesleğe uygun kıyafetlerle çalışacaktır.

4.11) Taşıt içi düzeni sağlayacak, öğrenci/kursiyer/velinin inme ve binmeleri kontrollü yapılacaktır. Öğrenci/kursiyer/velinin taşıma merkezi okula/kuruma/sınıfa getirilmesi ve okuldan/kurumdan/sınıftan alınarak durak ve toplanma noktasına bırakılmasında, araca binecek ve inecek öğrenci/kursiyer/velinin yolun karşısına geçmesi gereken tehlikeli yollarda öğrenci/kursiyer/velinin karşıya güvenli olarak geçmesi sırasında her türlü sorumluluk yüklenici, sürücü ve rehber personele aittir.

4.12) Sürücüler ve rehber personeller araç içerisinde düzeni sağlamak zorundadırlar. Bu görevi yaparken düzene uymayan öğrencileri nezaket kuralları içerisinde uyarır, uyarılara rağmen düzeni bozan öğrencileri ise ilgili okul/kurum müdürlüğüne dilekçe ile bildirir. Okul/kurum müdürlüğü gerekli tedbirleri alır, araçta yapılan düzensiz davranışlar okulda/kurumda yapılmış gibi kabul edilir ve okul/kurum müdürlüğüne gerekli disiplin işlemleri uygulanır.

4.13) Taşımalı eğitim aracının içinde hiçbir şekilde tütün ve tütün ürünleri kullanılmayacak, öğrenci/kursiyer/velinin görebileceği yerlerde bulundurulmayacaktır.

MADDE 5- ÖĞRENCİ TAŞIMA UYGULAMASI KAPSAMINDA TAŞIMA İŞLERİNDE ÇALIŞACAK REHBER PERSONELİN ŞARTLARI, GÖREV VE SORUMLULUKLARI

Özel eğitime ihtiyacı olan öğrenciler ile yaygın eğitim hizmetlerinden yararlanan özel eğitim kursiyerlerinin/velilerin taşınmasında görevli rehber personel;

5.1) Rehber personel görevlendirmesinde, 22 yaşını doldurmuş ve en az lise mezunu ve mesleki ve teknik eğitim okul/kurumlarının acil sağlık hizmetleri, hasta ve yaşlı hizmetleri, hemşirelik ile çocuk gelişimi ve eğitimi alanı mezunu olmak tercih sebebi olarak kabul edilir. Bu alanlardan mezun personel bulunamaması hâlinde MEB Taşıma Yoluyla Eğitime Erişim Yönetmeliği kapsamında taşınan özel eğitim ihtiyacı olan öğrenci/kursiyerlerin birinci dereceden yakını olmalıdır.

5.2) 26/09/2004 tarihli ve 5237 sayılı Türk Ceza Kanunu'nun 53'üncü maddesinde belirtilen süreler geçmiş ve affa uğramış veya hükmün açıklanmasının geri bırakılmasına karar verilmiş olsa bile,

5.2.1) Devletin güvenliğine karşı suçlar, anayasal düzene ve bu düzenin işleyişine karşı suçlar, zimmet, irtikâp, rüşvet, hırsızlık, dolandırıcılık, sahtecilik, güveni kötüye kullanma, hileli iflas, ihaleye fesat karıştırma, edimin ifasına fesat karıştırma, suçtan kaynaklanan mal varlığı değerlerini aklama veya kaçakçılık suçlarından mahkûm olmamış olmak,

5.2.2) Türk Ceza Kanunu'nun 81, 102, 103, 104, 105, 109, 179/3, 188, 190, 191, 226 ve 227'nci maddelerindeki suçlardan mahkûm olmamış olmak veya bu suçlardan hakkında devam eden ya da uzlaşmayla neticelenmiş bir kovuşturması bulunmamak ya da kovuşturması uzlaşmayla neticelenmemiş olmak,

5.3) Öğrenci taşıma faaliyeti öncesinde ve sonrasında aracın içini kontrol etmek,

5.4) TS EN ISO 20471 standardına uygun, sarı renkte ve üzerinde yansıtıcı şeritler yer alan, ön ve arka kısmında "REHBER" yazılı ikaz yeleği giymek,

5.5) Öğrenci taşıma faaliyeti sırasında öğrenci/kursiyer/veliye refakat ederken yardımcı ışıkları (ışıklı çubuk, dur-geç levhası vb.) kullanmak,

5.6) Öğrenci/kursiyer/velilerin güvenli ve emniyetli şekilde taşınmalı eğitim aracına binip inmelerini ve gerektiğinde karşıdan karşıya geçişlerini sağlamak.

5.7) Öğrenci taşıma işinde çalışmaya uygun olduğuna dair sağlık raporu almış olmak,

5.8) Taşıma merkezi okula geliştiki ilk öğrenci/kursiyer/velinin alındığı noktadan önce taşınmalı eğitim aracında bulunmak ve okul/kurum/sınıftaki eğitim-öğretim bittikten sonra en son öğrenci/kursiyer/velinin indiği noktaya kadar araçta bulunmak,

5.9) Öğrenci taşıma işlemlerine ilişkin olarak taşıma merkezi okul, öğrenci/kursiyer/veli ilişkilerinde ortaya çıkan sorunları ilgililere zamanında bildirmek,

5.10) Taşınmalı eğitim aracının iç düzenini sağlamak, emniyet kemerlerinin takılı olup olmadığını kontrol etmek, öğrenci/kursiyer/velinin inme ve binmeleri sırasında yardımcı olmak,

5.11) Rehber personel taşınmalı eğitim aracında bulunduğu zamanlar dışında, eğitim-öğretim saatlerinde taşıma merkezi okulda bulunmak ve sorumluluğunda olan öğrenci/kursiyerlere beslenme ve temizlik konularında yardımcı olmak zorundadır.

MADDE 6- SİGORTA ZORUNLULUĞU VE SİGORTASIZ TAŞIMA YAPILAMAYACAĞI

5.1) Yüklenici taşınmalı eğitim araçlarına, 13/10/1983 tarihli ve 2918 sayılı Karayolları Trafik Kanununun öngördüğü karayolları motorlu araçlar zorunlu mali sorumluluk sigortası yaptırmak zorundadırlar.

5.2) Karayolları motorlu araçlar zorunlu mali sorumluluk sigortası bulunmayan taşınmalı eğitim araçları ile öğrenci taşınmaz. Bu madde hükmüne aykırı olarak faaliyet gösteren araçlar hakkında Karayolları Trafik Kanununun 91'inci maddesi hükmü uygulanır.

5.3) Taşınmalı eğitim araçlarına hizmetin başlangıcından bitimine kadarki süreyi kapsayacak şekilde "Karayolu Yolcu Taşımacılığı Zorunlu Koltuk Ferdi Kaza Sigortası" yaptırılacaktır.

MADDE 7 -DENETİM VE YAPTIRIM

7.1) Taşınmalı eğitim araçlarının faaliyetleri, her eğitim-öğretim yılı ders yılının birinci ve ikinci dönem başlangıcında valilik ve kaymakamlıklar tarafından oluşturulacak denetim komisyonu marifetiyle denetlenir.

7.2) Taşınmalı eğitim aracı kolluk kuvvetlerince her zaman denetlenir.

7.3) İdare yapacağı denetimleri, kendi personelinin yanı sıra valilikler, kaymakamlıklar, kolluk kuvvetleri (emniyet, zabıta, jandarma) ve yetkili kıldığı diğer kamu kurum ve kuruluşlarının personeli aracılığıyla yapar. Denetimle ilgili olarak bu kuruluşlar idare ile her zaman iş birliği içinde olmak ve idare talimatlarını yerine getirmekle yükümlüdürler. Çalışma şartları yönünden Millî Eğitim Bakanlığı ve diğer ilgili kuruluşlar da mevzuatları çerçevesinde her türlü denetimi yaparlar.

7.4) Taşıma hizmeti veren taşımali eğitim aracı, sürücü ve rehber personel günlük olarak taşıma merkezi okul/kurum müdürlüğünce denetlenir. Sözleşmedeki araç, sürücü ve rehber personelle taşıma yapılıp yapılmadığı, kapasite üstü öğrenci/kursiyer/veli alınıp alınmadığı, aracın vaktinde gelip gelmediğinin ve şartnameye uygun taşıma yapılıp yapılmadığının denetimi yapılır ve öğrenci/kursiyer/veli sayılarak alınıp araca bindirilir. Taşıma merkezi okul/kurum müdürlüğünce oluşturulacak çizelgeye günlük taşıma bilgileri işlenir, sürücü ve rehber personele imzalatılır. Denetim zamanlarında veya diğer zamanlarda taşıma işinden faydalanan öğrenci/kursiyer/veli bilgisine başvurularak aracın okul/kurum/sınıf bahçesinin dışında taşıma işini gerçekleştirirken kurallara uyup uymadığı denetlenir. Öğrenci/kursiyer/velilerinin taşımali eğitim araçlarıyla ilgili olumsuz görüş ve şikâyetleri zaman kaybetmeden il/ilçe millî eğitim müdürlüğüne bildirilir.

7.5) Taşıma merkezi okulların fiziki yapıları dikkate alınarak taşımali eğitim araçlarının öğrenci indirme bindirme alanları ile okul çevresi, trafik güvenliği konusunda İş Güvenliği Uzmanı ve Sivil Savunma Uzman/Amirler tarafından denetlenerek Uygunluk Değerlendirmesi yapılacak ve raporlar il/ilçe millî eğitim müdürlüklerine sunulacaktır.

7.6) Denetimler esnasında tespit edilen olumsuzluklar, sürücü ve rehber personel ile birlikte tutanak ile imza altına alınır. Sürücü ve rehber personel tutanakları imzalamaktan imtina ederse tutanaklar bekletilmeden taşıma merkezi okul/kurum müdürlüğüne gönderilir.

7.7) Taşıma merkezi okul/kurum müdürlüklerince oluşturulan komisyonlar, sözleşmede belirtilen araç, sürücü ve rehber personel değişikliği yapılan araçların sözleşme şartlarına uygun olup olmadığını denetler ve taşımali eğitim araçları denetleme formunu doldurarak il /ilçe milli eğitim müdürlüğüne gönderir.

7.8) Puantaj tablosu günlük olarak özel eğitim okul/kurum sınıf öğretmeni, araç şoförü, rehber personel, nöbetçi öğretmen, nöbetçi müdür yardımcısı ve okul/kurum müdürü tarafından imzalanarak dosyalanır.

7.9) Kontrol teşkilatlarınca düzenlenen tutanak ve puantajlar il/ilçe milli eğitim müdürlüklerine gönderilir. Gönderilen tutanak ve puantajlar Muayene Kabul Komisyonu tarafından imza altına alınarak ödeme aşamasına uygun hale getirilir.

MADDE 8 - DİĞER HUSUSLAR

İhale üzerinde bırakılan istekli tarafından sözleşme imzalanmadan önce idareye sunulacak belgeler;

Yüklenici; her bir taşıma merkezi okul/kurum/sınıf için taşıma yapacak olan taşımali eğitim aracı, sürücü ve rehber personele ait:

8.1) Araç plaka listelerini, taşımali eğitim aracının ruhsatını (aslı idarece onaylı fotokopisi),

8.2) Araca ait karayolları motorlu araçlar zorunlu mali sorumluluk sigorta poliçesini, Karayolu Yolcu Taşımacılığı Zorunlu Koltuk Ferdi Kaza Sigortası poliçesini (aslı idarece onaylı fotokopisi),

8.3) Sürücülerin mesleği bakımından, her beş yılda bir yetkili kuruluşlardan psikoteknik açıdan sağlıklı olduklarını gösteren raporu (aslı idarece onaylı fotokopisi),

8.4) Taşımali eğitim aracı olarak kullanılacak taşıtların altı ayda bir bakım-onarımlarının ve Karayolları Trafik Yönetmeliği'nin öngördüğü periyodik muayenesinin yapıldığına dair belgeyi (aslı idarece onaylı fotokopisi),

8.5) Sürücüye ait sürücü belgesini (aslı idarece onaylı fotokopisi), rehber personel ve sürücüye ait nüfus kâğıdının aslını (aslı idarece onaylı fotokopisi), sabıka kaydı belgesinin aslını ve iletişim bilgilerini, rehber personele ait diploma, (aslı idarece onaylı fotokopisi),

8.6) Mesleki Yeterlilik Kurumu Kanunu çerçevesinde alınan mesleki yeterlilik belgesini (aslı idarece onaylı fotokopisi),

8.7) İhale üzerinde bırakılan istekli ile taşımali eğitim uygulaması kapsamında çalıştırılacak sürücü, rehber personel ve araç ile imzalanan sözleşmeyi (aslı gibidir) il/ilçe milli eğitim müdürlüğüne teslim eder.

8.8) Bu Şartnamede düzenleme bulunmayan durumlarda, 27/10/2017 tarihli ve 30221 sayılı Resmi Gazete'de yayımlanan Okul Servis Araçları Yönetmeliği hükümleri dikkate alınacaktır.

8.9) İdare tarafından gerekli incelemeler ve evrak sorgulamaları yapıldıktan sonra yüklenici ile sözleşme imzalanacaktır.

Yükleniciler üzerinde kalan kısımlar için sözleşme sırasında telli dosya veya karton yarım dosyaların içerisine her kısım ve şoför bilgilerini ayrı dosyalar yaparak araç belgelerini bulunduracaklardır. Yüklenici teslim ettiği belgeleri kaşeli ve imzalı olarak evrak kayıt bölümünden DYS sistemine kayıt edilmesi için zamanında teslim edecektir. Poşet dosyalar içerisindeki belgeler kabul edilmeyecektir. Yükleniciler aynı zamanda üzerinde kalan kısımlar için teknik şartname eki olarak EKAP ihale evraklarına yüklenen Araç ve Şoför Bilgileri Excel formunu doldurup sözleşmeden önce müdürlüğümüz vezirkopru55_destek@meb.gov.tr mail adresine gönderecektir. Verilerin mail adresimize ulaşmasından yüklenici sorumlu olup ilgili dosyanın formatı bozulmadan hazırlanıp flaş bellek olarak da teslimi kabul edilecektir.

Yükleniciler ekap üzerinden Birim Fiyat Teklif Cetvelini doldururken teklif vermiş olduğu kısımda bulunan toplam araç sayısının bir günlük yevmiyesini “ Teklif Edilen Birim Fiyat “ sütununa , bu fiyatın 186 iş günü ile çarpımını ise Tutarı sütununa giriş yaparak o iş kısmına ait teklif tutarını doldurarak belirtmiş olacaktır.

Yüklenicilerin uhdelerine kalan ihale kısımları için sözleşme dosyasına koydukları araçların uygun olup olmadığının incelenmesi için **sözleşme imzalama süresi dolmadan en az 3 gün önce Vezirköprü Mustafa Tunç Ortaokulu bahçesine** getirerek İlçe Milli Eğitim Müdürlüğü Denetleme Komisyonuna kontrol ettirmeleri gerekmektedir. Yapılan denetimde donanım eksikliği çıkan araçların tekrar kontrol edilmesi için ve sözleşme imzalama süresinin son gününde gelen araçlar Vezirköprü Cumhuriyet Meydanında bulunan Belediye Otoparkında kontrol edilecek olup **Okul Servis Araçları Yönetmeliğine uymayan araçları bulunan yüklenicilerle sözleşme imzalanmayacaktır.**

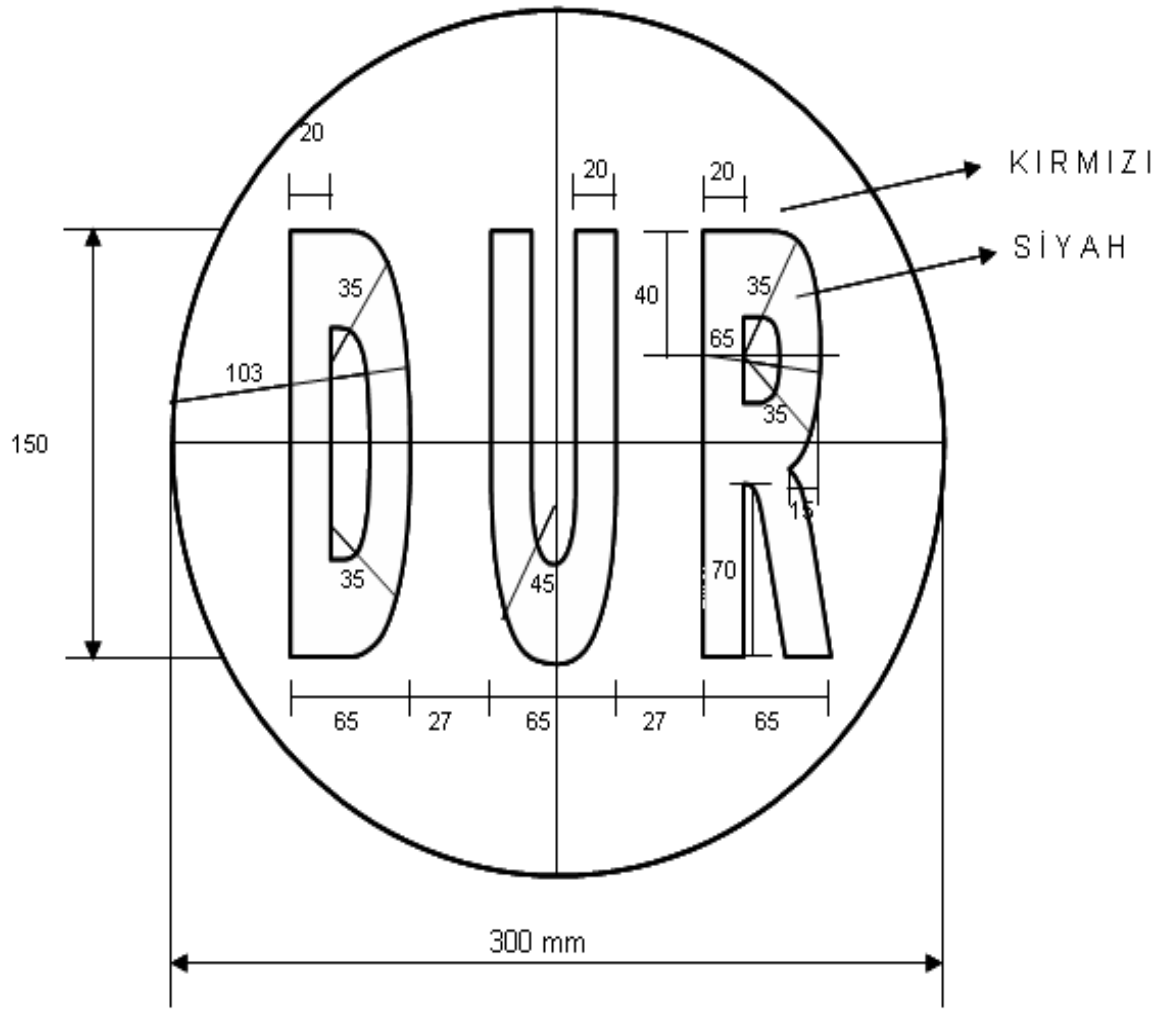

ÖLÇEK: 1/3

EK-3

T.C.

.....BELEDİYE BAŞKANLIĞI

ULAŞIM DAİRE BAŞKANLIĞI/ZABITA MÜDÜRLÜĞÜ

TAŞIMALI EĞİTİM ARACI BAKIM VE ONARIM TAKİP FORMU

ÖZEL İZİN BELGESİ SAYISI	:
TAŞITIN PLAKASI	:
TAŞITIN CİNSİ	:
TAŞITIN SAHİBİ	:
BELGEYİ VEREN TRAFİK KURULUŞU, YETKİLİSİ VE İMZASI	:
BAKIM VE ONARIMIN YAPILDIĞI TARİH	HANGİ BAKIM VE ONARIMLARIN YAPILDIĞI	BAKIM VE ONARIMI YAPAN FİRMA KAŞE VE YETKİLİSİNİN İMZASI
		2918 sayılı Karayolları Trafik Kanunu ile Karayolları Trafik Yönetmeliği, Muayene İstasyonlarının Açılması ve İşletilmesi Hakkında Yönetmelik ve Araçların İmal Tadil ve Montajı Hakkında Yönetmeliklerde belirtilen hususlar doğrultusunda, aracın bakım ve onarımı yapılmıştır.
		2918 sayılı Karayolları Trafik Kanunu ile Karayolları Trafik Yönetmeliği, Muayene İstasyonlarının Açılması ve İşletilmesi Hakkında Yönetmelik ve Araçların İmal Tadil ve Montajı Hakkında yönetmeliklerde belirtilen hususlar doğrultusunda, aracın bakım ve onarımı yapılmıştır.

TAŞIMALI EĞİTİM ARAÇLARI DENETLEME FORMU

ARACIN TÜRÜ		EV ADRESİ	
ARACIN PLAKASI		TAŞIDIĞI ÖĞRENCİ	
ARACIN MODELİ		ARACIN GÜZERGAHI	
SÜRÜCÜ AD SOYAD T.C.KİMLİK NO		DENETLEME TARİHİ	
TELEFON GSM		DENETLEME AYI	

NOT: TAŞIMALI EĞİTİM ARAÇLARI HER HAFTANIN İLK İŞ GÜNÜ DENETLENEREK BU FORM TUTANAK HALİNE GETİRİLEREK AY SONU PUANTAJLARINDA MİLLİ EĞİTİM MÜDÜRLÜĞÜNE BİLDİRİLECEK VE OKUL/KURUM MÜDÜRLÜĞÜ DOSYASINDA İMZALI VE ONAYLI BİR ŞEKİLDE SAKLANACAKTIR.